

## Рекомендации по эксплуатации

1. Мебель рекомендуется эксплуатировать в проветриваемом, сухом помещении с температурой воздуха не ниже 10С и относительной влажностью не более 70%.
2. Мебель, транспортируемую в условиях минусовой температуры, при установке в помещении следует немедленно протереть сухой мягкой тканью как снаружи, так и внутри.
3. Мебель должна быть защищена от прямого попадания солнечных лучей, не должна размещаться вблизи отопительных приборов, сырых и холодных стен. Поверхность деталей мебели оберегать от попадания влаги, щелочей, ацетона, спирта и кислот, а также от механических повреждений. На поверхность мебели не следует ставить горячие предметы. При случайном попадании жидкости мебель немедленно протереть мягкой тканью. Удалять пыль с поверхности, облицованной специальными пленками, следует сухой мягкой тканью.
4. Зеркала и стекла рекомендуется чистить любыми средствами, предназначенными для этих целей.
5. В мебели, имеющей крепление болтами, винтами, шурупами, при ослаблении соединений, необходимо периодически подтягивать все крепёжные элементы.

При правильной эксплуатации изделия срок службы составляет 10 лет.

### Внимание!

В случае обнаружения производственных дефектов обратитесь к продавцу с гарантийным талоном, заполненным по месту приобретения изделия. Гарантийный талон выписывается отдельным документом и заполняется продавцом на момент продажи изделия.

### К сведению покупателя

Предприятие оставляет за собой право вносить изменения в конструктивные элементы мебели на основе внедрения передовых технологий, улучшающих качество выпускаемой продукции.

## ИНСТРУКЦИЯ ПО СБОРКЕ И ЭКСПЛУАТАЦИИ

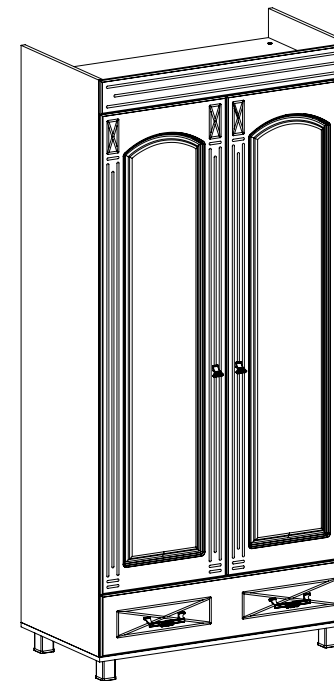

### Мебель бытовая "Элизабет" Шкаф платяной ЭМ-6

Габаритные размеры в мм,  
**998x550x2150**  
(длина; ширина; высота)

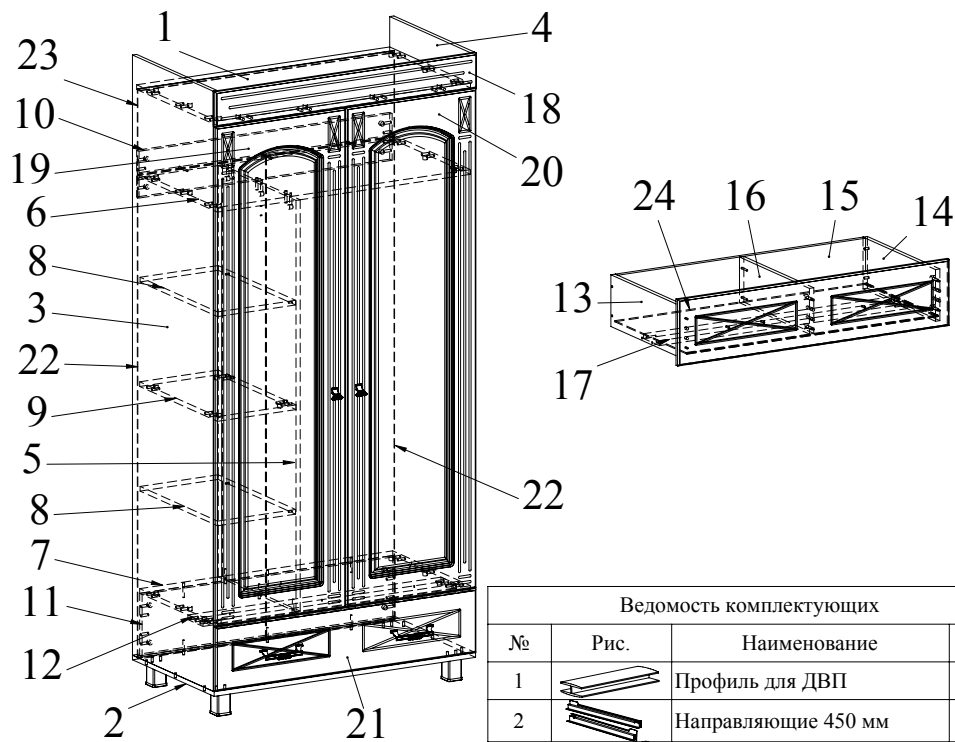

Ведомость деталей				
№	Наименование			Кол
1	Крышка	534	966	1
2	Дно	540	998	1
3	Боковина	534	2054	1
4	Боковина	534	2054	1
5	Стойка	514	1408	1
6	Полка	514	966	1
7	Полка	514	966	1
8	Полка	512	298	2
9	Полка	514	300	1
10	Царга	966	160	1
11	Царга	966	214	1
12	Распорная планка	100	966	1
13	Боковина ящика	170	460	1
14	Боковина ящика	170	460	1
15	Задник ящика	170	908	1
16	Перегородка	150	444	1
17	Распорная планка	100	908	1
18	Фасадная планка	120	998	1
19	Дверь	496	1708	1
20	Дверь	496	1708	1
21	Фасад ящика	218	994	1
22	ДВП	489	1651	2
23	ДВП	980	293	1
24	ДВП	922	458	1
	Труба овальная		644	1

Ведомость комплектующих			
№	Рис.	Наименование	Кол
1		Профиль для ДВП	
2		Направляющие 450 мм	1
3		Шкант	49
4		Конфирмат 7x50	36
5		Шпилька минификса	47
6		Головка минификса	47
7		Полкодержатель	8
8		Ручка	2
9		Ручка	2
10		Петля накладная с газовым амортизатором	8
11		Шуруп 3,5x16	58
12		Заглушка минификса	19
13		Заглушка конфирматная	11
14		Опора регулируемая	4
15		Держатель трубы	2
16		Шуруп 4x30	3
17		Гвоздь 20 мм	10
18		Ключ конфирматный	1
19		Винт M4x22	6
20		Соединитель задней стенки	10

### Рекомендованный порядок сборки изделия

- При помощи шурупов 3,5x16 установить направляющие длиной 450 мм на боковины 3, 4.  
**Внимание:** данные направляющие закрепляются во вторые (большие) отверстия боковин 3, 4, стойки 5, полки 6, фасадной планки 18, фасада ящика 21 (Рис. 1).
- Вкрутить шпильки минификсов в соответствующие плоскостные отверстия боковин 3, 4, стойки 5, полки 6, фасадной планки 18, фасада ящика 21 (Рис. 2).
- Вставить головки минификсов в соответствующие плоскостные отверстия крышки 1, боковин 3, 4, стойки 5, полок 6, 7, 9, царги 10, 11, распорной планки 12 (Рис. 3).
- Вбить шканты в соответствующие торцевые отверстия крышки 1, боковин 3, 4, стойки 5, полок 6, 7, 9, царги 10, 11, распорной планки 12.
- Вставить полкодержатели в соответствующие плоскостные отверстия боковин 3, 4 (Рис. 4).
- С помощью шурупов 3,5x16 установить петли на двери 19, 20 и ответные планки петель на боковины 3, 4 (Рис. 5).
- С помощью шурупов 3,5x16 прикрутить держатели трубы к боковине 4 и стойке 5.
- Установить полку 6 на стойку 5 и зафиксировать, повернув конфирматным ключом головки минификсов по часовой стрелке до упора (Рис. 6).
- Соединить при помощи конфирматов 7x50 полку 7 со стойкой 5 (Рис. 6).
- Установить крышку 1, полки 6, 7, 9, царги 10, 11, распорную планку 12 на боковину 3 и зафиксировать, повернув конфирматным ключом головки минификсов по часовой стрелке до упора (Рис. 7).
- Соединить при помощи конфирматов 7x50 царгу 11 с полкой 7 (Рис. 7).
- Вставить стенку из ДВП 23 в пазы боковины 3 и крышки 1 (Рис. 8).
- Установить боковину 4 на крышку 1, полки 6, 7, царги 10, 11, распорную планку 12 и зафиксировать, повернув конфирматным ключом головки минификсов по часовой стрелке до упора (Рис. 8).
- Вставить стенки из ДВП 22 в пазы боковин 3, 4. Между задними стенками ДВП вставить профиль для ДВП (Рис. 9).
- Соединить при помощи конфирматов 7x50 царгу 10 с полкой 6 (Рис. 9).
- Прикрепить при помощи шурупов 4x30 распорную планку 12 к полке 7.
- Соединить при помощи конфирматов 7x50 дно 2 с боковинами 3, 4, царгой 11 (Рис. 10).
- Прикрепить при помощи конфирматов опоры регулируемые ко дну 2 (Рис. 10).
- Установить фасадную планку 18 на боковины 3, 4 и крышку 1 и зафиксировать, повернув конфирматным ключом головки минификсов по часовой стрелке до упора (Рис. 11).
- Установить соединители задней стенки (Рис. 12).
- Скрепить при помощи конфирматов 7x50 боковины ящика 13, 14 и задник ящика 15. Прикрутить конфирматами 7x50 перегородку 16 к заднику ящика 15. Скрепить при помощи конфирматов 7x50 распорную планку 17 между боковинами 13, 14 (Рис. 13). Вставить в паз дно ящика 24 из ДВП.
- Установить фасад ящика 21 на боковины 13, 14 и перегородку 16 и зафиксировать, повернув конфирматным ключом головки минификсов по часовой стрелке до упора.
- Закрепить винтами ручки на фасаде ящика.
- Закрепить полозья направляющих на ящик шурупами 3,5x16 (Рис. 14).
- Прибить гвоздями заднюю стенку из ДВП 22 к стойке 5.
- Установить на полкодержатели полки 8 (Рис. 15).
- Установить трубу в держатели трубы.
- Установить двери 19, 20, закрепив петли затяжным винтом. Отрегулировать двери с помощью регулировочного винта (Рис. 16).
- Ящики установить на направляющие боковин 3, 4 (Рис. 17).
- Установить заглушки конфирматов и минификсов.

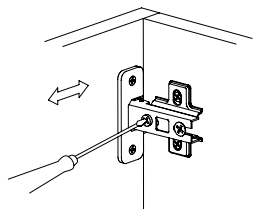

Регулировка вперед-назад. Регулируется крепежным винтом

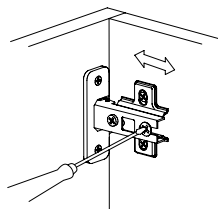

Регулировка вправо-влево. Регулируется юстировочный винт

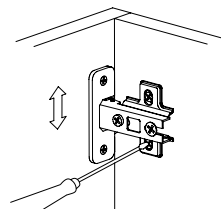

Регулировка вверх-вниз. Регулируются установочные винты

Рис.16



Рис.15



Рис.17

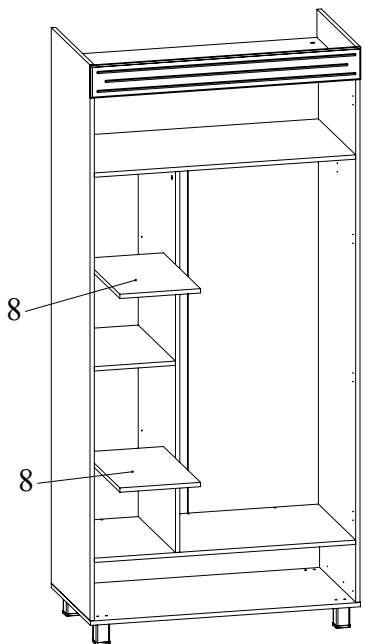

Рис.1

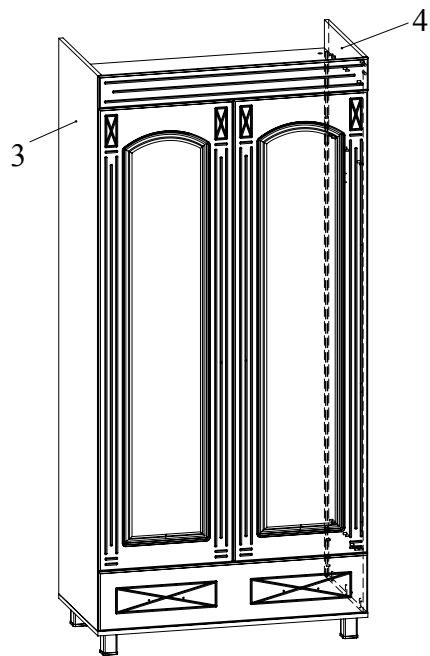

Рис.2

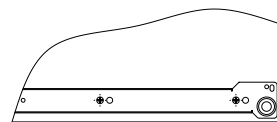

Рис.3

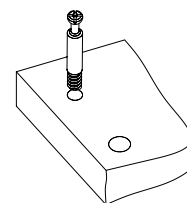

Рис.4

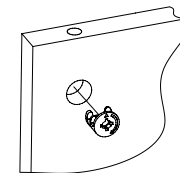

Рис.5

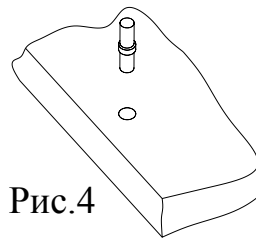

Рис.6

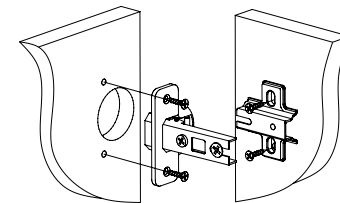

Рис.7

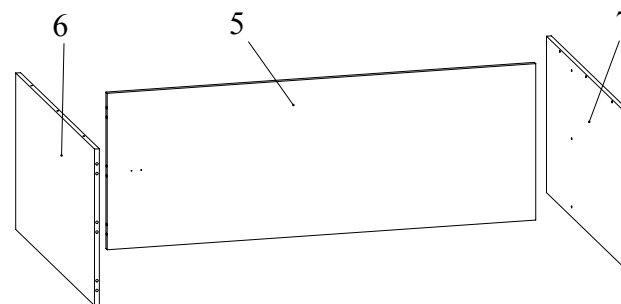

Рис.8

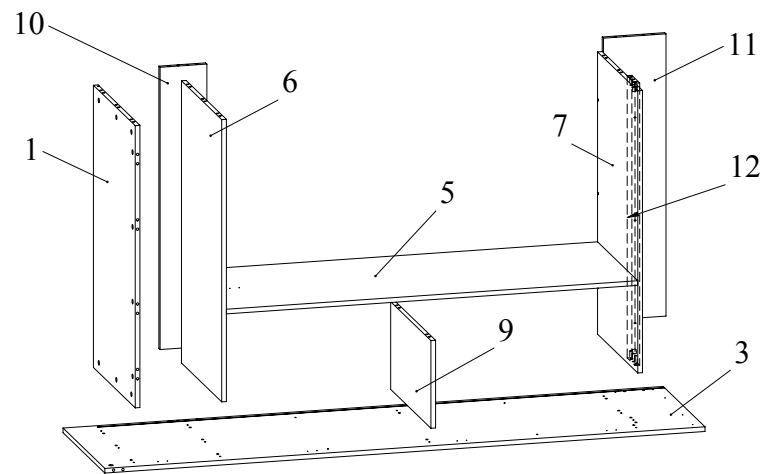

Рис.9

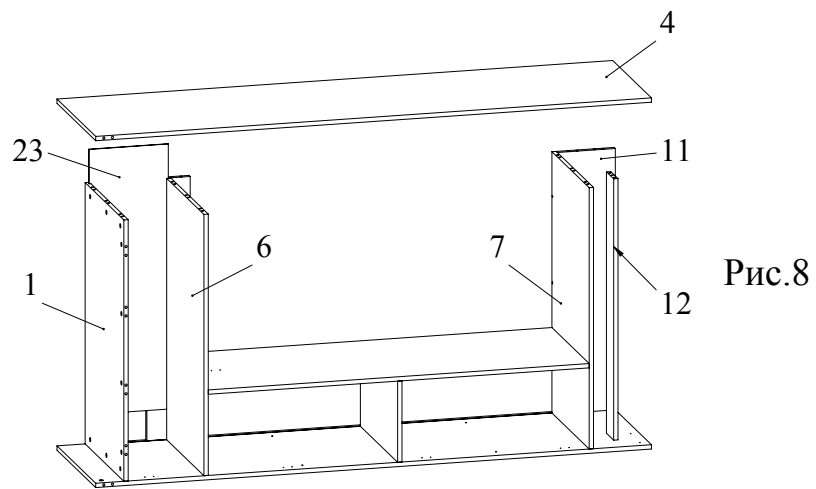

Рис.10

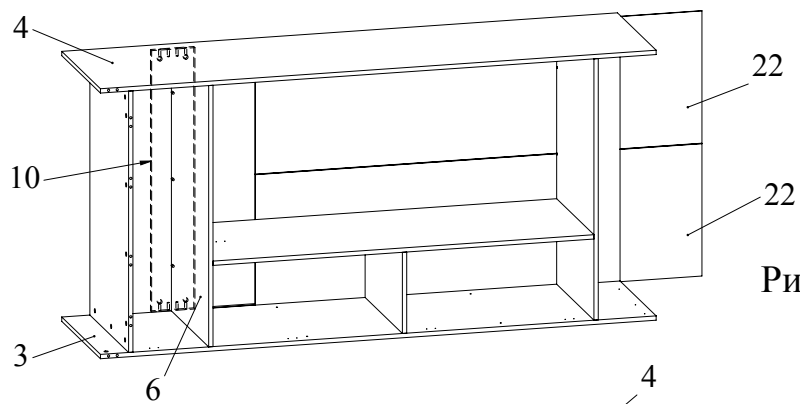

Рис.11

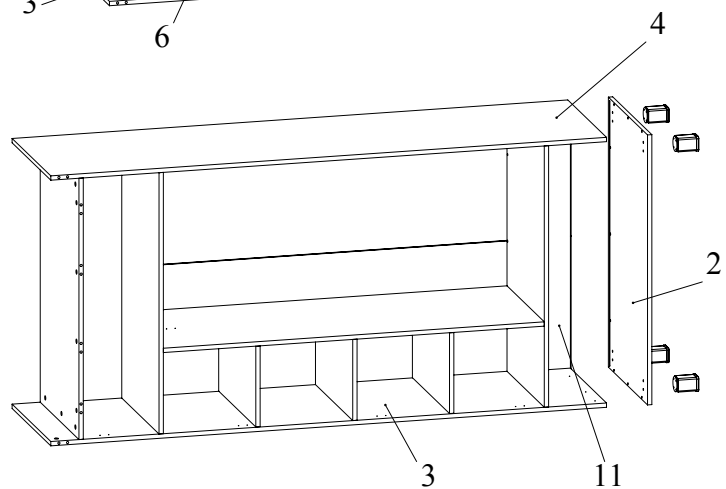

Рис.12

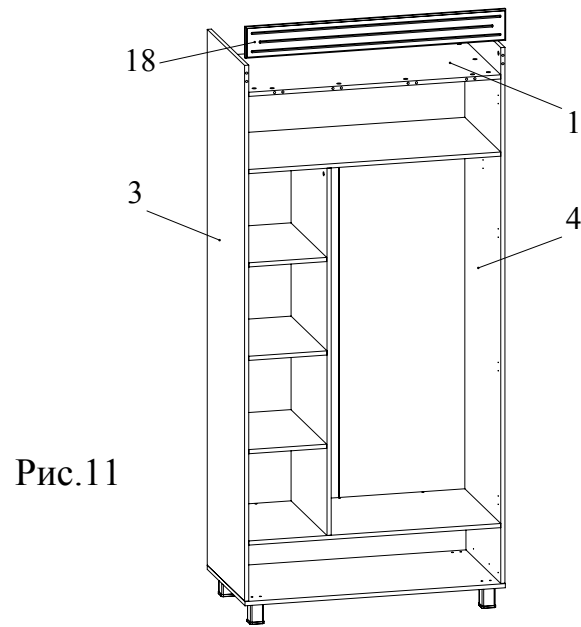

Рис.13

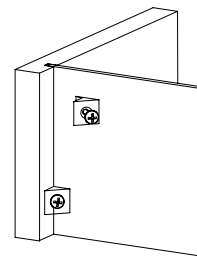
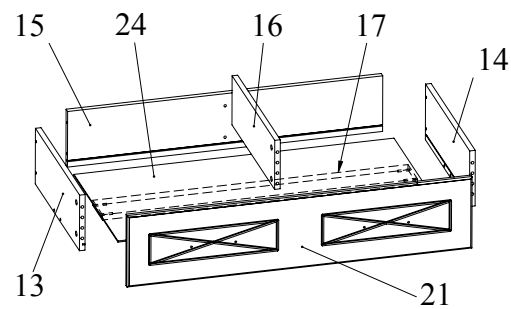
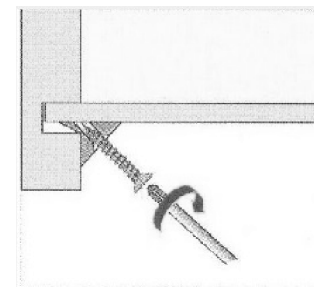
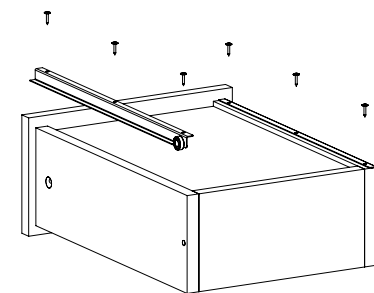

Рис.14